

任天堂株式会社

本社 〒605 京都市東山区福稲上高松町60番地
TEL (075) 541-6113番(代表)

東京支店 〒101 東京都千代田区神田須田町1丁目22
TEL (03) 254-1781番(代表)

大阪支店 〒542 大阪市南区長堀橋筋1丁目32
TEL (06) 245-4155番(代表)

名古屋営業所 〒451 名古屋市西区幅下2丁目18番9号
TEL (052) 571-2506番(代表)

札幌営業所 〒060 札幌市中央区北九条西18丁目2番地
TEL (011) 621-0513番(代表)

岡山営業所 〒700 岡山市奉還町4丁目4番11号
TEL (0862) 52-1821番(代表)

© 1986 Nintendo
T.Hashishita

ファミリーコンピュータ™ディスクシステム

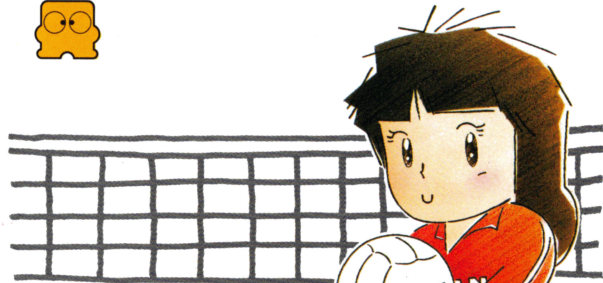

FMC-VBW

バレーボール

取扱説明書

Nintendo®

このたびは任天堂「ファミリーコンピュータ™」
ディスクシステム・バレーボール(FMC-VBW)を
をお買い上げいただきまして、誠にありがとうご
ざいました。

ご使用前に取扱い方、使用上の注意等、こ
の「取扱説明書」をよくお読みいただき、正
しい使用方法でご愛用ください。
なお、この「取扱説明書」は大切に保管して
ください。

目次

- 1. 使用上の注意……………P 1
 - 2. コントローラー各部の名称と操作の説明……………P 2～3
 - 3. ゲームの選び方……………P 4～5
 - 4. 遊び方……………P 6～13
- ボタン操作テクニック一覧表

ディスクシステムが

正常に作動しなくなった時には…

ディスクシステムが正常に作動しなくなった時には、テレビ画面に異常を知らせるエラーメッセージが表示されます。
下の表を参考にして原因を調べてください。

エラーメッセージ	内容と対処方法
DISK SET ERR. 01	ディスクカードが正しくセットされていません。
BATTERY ERR. 02	ディスクドライブの電圧が規定値以下です。 乾電池を新しいものに交換してください。
A, B SIDE ERR. 07	指定と違う面がセットされています。
ERR. 20～29	ファミコン本体・ディスクシステム・カードを買ったお店か、任天堂へ相談してください。

ディスクドライブの作動中ランプが点灯している時には、下記のことは絶対にしないでください。

- ① イジェクトボタンを押さないでください。
- ② ファミリーコンピュータ本体の RESET ボタンを押さないでください。
- ③ ファミリーコンピュータ本体の電源スイッチを切らないでください。

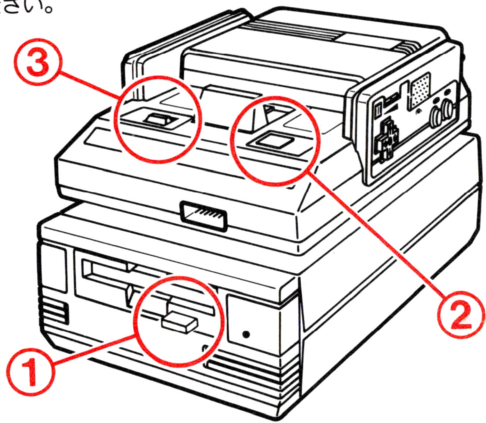

1. 使用上の注意

- 1) ディスクカードの磁気フィルム部分を直接触れたり、汚したり、また傷をつけたりしないでください。故障の原因となります。
- 2) 直射日光の当る所や熱器具（ストーブやポット）等の近く、また、湿気の多い所、ホコリやチリの多い所へは保管しないでください。
- 3) 磁気を持っているもの（電気時計・磁石等）を近づけないようにしてください。
- 4) シンナー・ベンジン・アルコール等の揮発油では、ふかないでください。

2. コントローラー各部の名称と操作

Volley Ball ゲームは攻撃と守備がめまぐるしく変わり、コントローラーの操作が複雑です。この取扱説明書をよくお読みいただき、早く操作になれて、ボタン機能を使いこなしてください。

※ゲームセレクトはⅠのコントローラーで行ないます。

※TRAINING モードではⅠのコントローラーを使用してください。

※GAME モードではⅠとⅡのコントローラーを使用して対戦します。

● Ⅰコントローラー

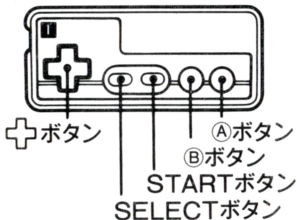

● Ⅱコントローラー

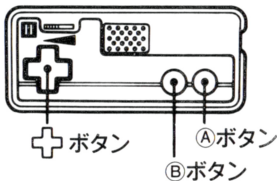

- ホコリやゴミ、チリの多い所には置かないでください。



- 磁石を近づけないでください。

テレビ、ラジオ等にも磁力がありますので、注意してください。
大切な記録が消えてしまうことがあります。

- 落としたり、踏んだり、強い振動やショックを与えないでください。使用しない時は、必ずプラスチックのカードケースに入れて保管してください。



ディスクカード取り扱い注意事項

注意事項を守って、ディスクカードを大切に使ってください。

- ディスクカードの磁気フィルム部分に、指で直接触れたり、汚したり、また傷をつけたりは絶対にしないでください。



- シールをディスクカードに貼る場合は、指定位置へ、正しく貼ってください。(誤まった位置へ貼ったり、重ね貼りをすると故障の原因となります。)

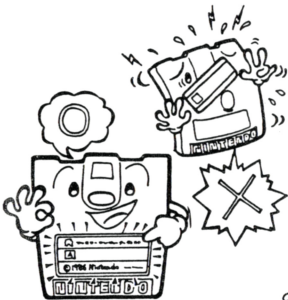

- 直射日光の当たる所や、熱器具の側、湿気の多い所には置かないでください。



の説明

- SELECTボタン... ● ゲーム/トレーニングをセレクト。
● 1人ゲームか2人ゲームをセレクト。
● 男子リーグか女子リーグをセレクト。
- STARTボタン... ● ゲームのスタート。
● タイム(ポーズ)の宣言・再開。
- + ボタン... ● 選手の移動。
● ボールを飛ばす方向のコントロール。
● □コントローラーでは対戦国の選択。
※2PLAYERゲームの場合、□コントローラーでも国の選択をします。
- Aボタン... ● サーブ・レシーブ・トスの動作。
● 前衛の集合
- Bボタン... ● 低いレシーブ、クイック用のトス。
● ブロック、アタック。

3. ゲームの選び方

えら かの



■タイトル画面が表われたら、SELECT ボタンを押して を移動させ、GAME または TRAINING を選択し、START ボタンを押します。

- TRAINING モードは練習モードです。はじめてプレイする人はこのモードで練習してフィーリングをつかみましょう。
- GAME モードをセレクトすると、セレクト画面に変わります。



● SELECT ボタンを押して を動かし、1人か2人か、男子リーグか女子リーグかをセレクトします。

※男子リーグは女子リーグよりボールスピードが速くなっています。

- 次に ボタンでカーソルを動かし、国を選択します。プレイヤーが2人のとき、 コントローラーはオレンジのカーソル、 コントローラーではグリーンのカーソルが動きます。各々の国を決めて対戦してください。

■ ボタン操作テクニック一覧表

いちらんひょう

※左コートから攻める場合

サーブ	
レシーブ	または
トス	または
アタック	(強いアタック) (クロスアタック)
ブロック	(2枚ブロック)
フェイント	(クロスフェイント)
2アタック ダイレクトアタック	
クイック	(ショートトス) +

注) は、押したままにしてください。

[タイム]

①コントローラーに限り、STARTボタンでタイム(ポーズ)をかけられます。ただし、インプレイ中はタイムはかけられません。(実戦と同様)。

基本ルール

- 15点1セットで、先に3セットを取った方が勝ちです。
 - サーブ権のある側のみポイントできます。
サーブ権のない側のポイントはサーブ権が移動するだけです。
 - 1セットごとにチェンジコートをし、フルセットの場合は、5セット目にどちらかが8点をとった時点でチェンジコートします。
- ※その他、ルールは本物のバレーボールに準じていますが、プログラム上、実戦ルールと多少異なる場合がありますので、ご了承ください。

※1人ゲームのときは対コンピュータ戦です。このとき、国別により強さを変えてありますので、あなたの実力に合わせてコンピュータ側のチームの国を選んでください。

※対戦相手の強さは、①ソヴィエト ②中国 ③アメリカ ④キューバ ⑤ブラジル ⑥韓国 ⑦チュニジアの順です。
以上の設定が終わったら、STARTボタンを押してください。
ゲームの開始です。

1	URS	ソヴィエト社会主義共和国連邦
2	CHN	中華人民共和国
3	USA	アメリカ合衆国
4	CUB	キューバ
5	BRA	ブラジル
6	KOR	大韓民国
7	TUN	チュニジア共和国

上記の順位は、WORLD CUP '81、'85の男女合わせた出場回数、成績から決定したものです。

4. 遊び方

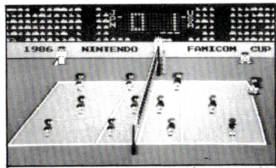

これまでのセット成績 ※進行中のセット表示は、
現在の得点 点減しています。

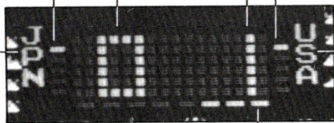

国名

国名

サーブ権の表示

■ TRAININGモードの場合

ユニホーム

白



動けない

ユニホーム

赤

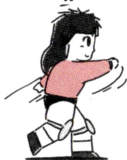

動ける

ボールのスピードが遅い練習用モードです。+ ボタンで動かせる選手のユニフォームが赤く変化して、動きがよくわかります。プレイの内容は、GAMEモードと同じです。

[選手の動き]

基本的にはボールがアタックラインよりうしろにある場合は後衛が、前にある場合には前衛が動きます。

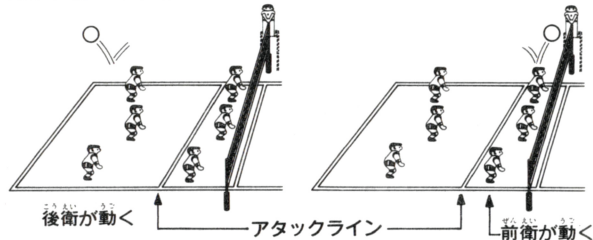

敵コートにボールがあるときに(A)ボタンを押すと、前衛がネットぎわに集合します。ブロックのための作戦です。

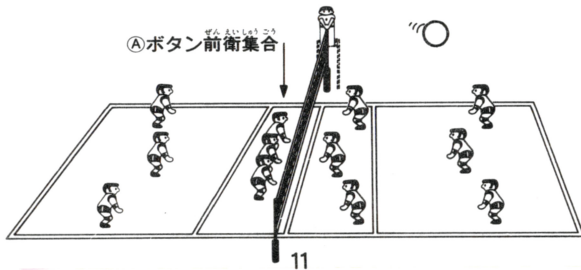

③ **+** ボタンを前方向に入れて、**B**ボタンを押したままにしておくと、2アタック、ダイレクトアタックが打てます。

※トスしたボールの落ちてくるタイミングをうまく合わせて、アタックしてください。

[ブロック]



① 敵のアタッカーの前にブロッカーを移動させ (**A**ボタンで集合)、**B**ボタンを押し続けていると、ジャンプしてブロックします。

Bボタン + **+** 2枚ブロック
(押したまま)

② ブロック後のボールの方向 (ブロックポイントかブロックアウトか) は、ブロックの際ボールの当たった角度で決まります。

③ **+** ボタンを前方向に入れておくと、2枚ブロックができます。

■ GAMEモードの場合

[サーブ]

- ① ホイッスルが鳴ったら
- ② **A**ボタンでトスを上げ
- ③ もう一度**A**ボタンを押すと、サーブができます。



Aボタン **A**ボタン + **+** ボタン

※トスしたボールを打つタイミングで強さを変えることができます。

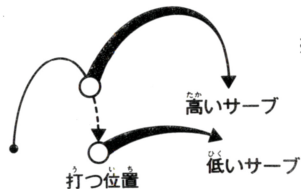

※ **+** ボタンを操作しながら打つと、ボールの方向と強さを変化させることができます。下図は左コートから攻める場合です。

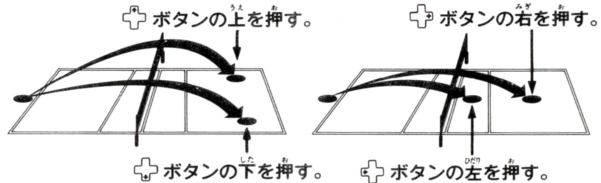

[レシーブ]



① ボタン + ボタン

▶ 相手に返す。

④ 3打目は自動的に相手に返します。

※ ① または ② ボタンを押している間は、 ボタンを操作しても選手は動きません。必ず、ボタンから指をはなして操作してください。

※ 3打目が相手コートに返らないとコンピュータが判断した場合、ホイッスルがなります。

[トス]



① ボタン + ボタン
▶ 高くトス

② ボタン + ボタン
▶ 低くトス

① 基本的には、 ボタンでレシーブします。

② ボタンを操作しながらレシーブすると、返す方向をコントロールできます。

③ ボタンでレシーブすると、クイック用の低いボールが上がります。

① ボタンを操作して選手をボールの下に動かし、 ボタンを押すとトスをします。

② ボタンでトスの方向をコントロールできます。

③ ボタンを押すとクイック用のトスが上げられます。

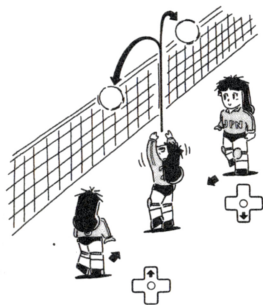

[アタック]



③ ボタン
(押したまま)

+

クロススパイク

フェイント 強い

クロススパイク

※ 前衛、後衛のセンターポジションの人がボールを打った時、次にどの選手を動かすかは、

ボタンの押した方向によって決められます。

※ ボールの下に入るには、コート面に映ったボールの影を追ってゆくのがコツです。

① 3打目にボールの下に入り、 ボタンを押すとジャンプします。頭上にボールがあるときは、 ボタンを押したままにしておくのとアタックしてくれます。

② ボタンを前方向に入れておくのと強いアタック、後方はフェイント。左右へのクロススパイクも打てます。